

VII.1 Figury przestrzenne – bryły

- 1 Uzupełnij podpisy brył słowami: *ostrosłup* lub *graniastosłup*. Pomaluj podstawy na niebiesko (w graniastosłupie dwie, w ostrosłupie jedną).

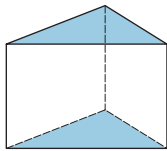

o podstawie
trójkątnej

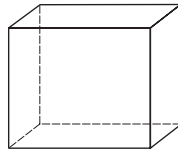

o podstawie
czworokątnej

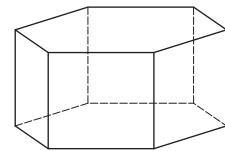

o podstawie
sześciokątnej

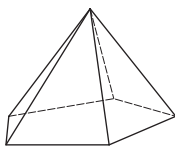

o podstawie
pięciokątnej

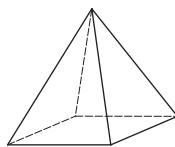

o podstawie
czworokątnej

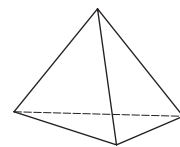

o podstawie
trójkątnej

- 2 Przy każdej bryle zapisz jej nazwę odszukaną w ramce. Do jednej bryły pasują dwie nazwy – zapisz obie.

prostopadłościan stożek sześcian kula walec

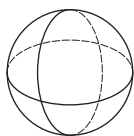

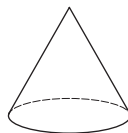

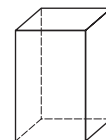

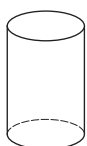

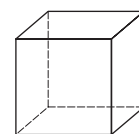

- 3** Pomaluj walce na zielono, stożki na żółto, sześciiany na niebiesko, a inne prostopadłościany na czerwono.

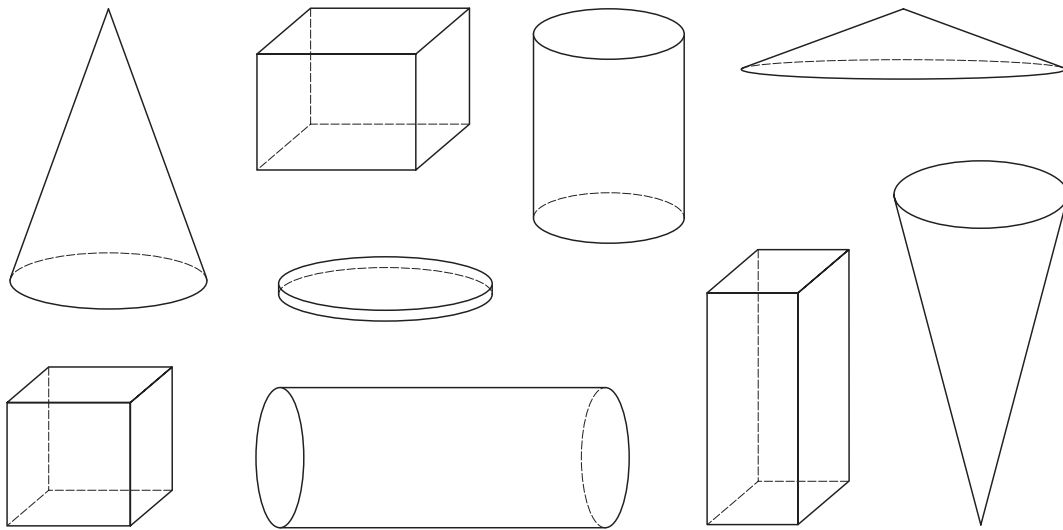

- 4** W każdym graniastosłupie pomaluj obie podstawy. Zaznacz na zielono jedną krawędź prostopadłą do podstawy. Ta krawędź to wysokość bryły. Podpisz ją literą h .

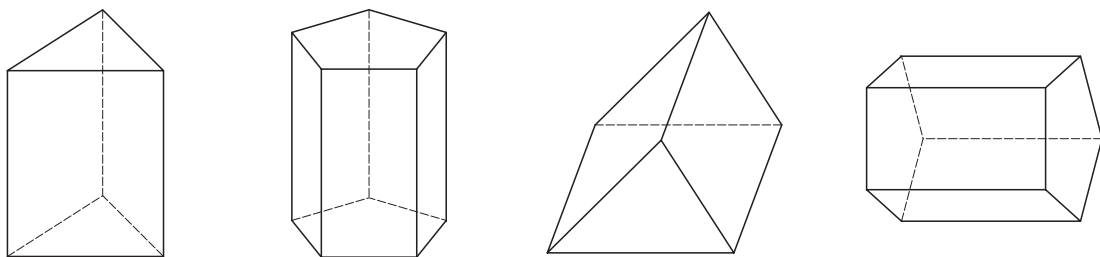

- 5** Zaznacz krawędzie równoległe do krawędzi AB .

a)

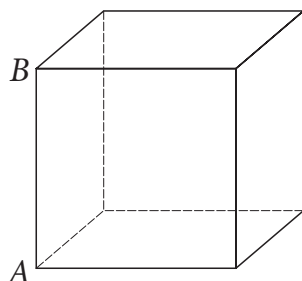

b)

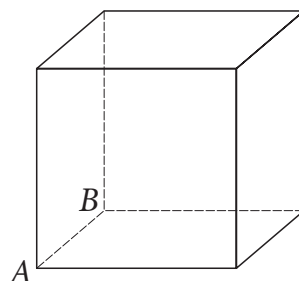

c)

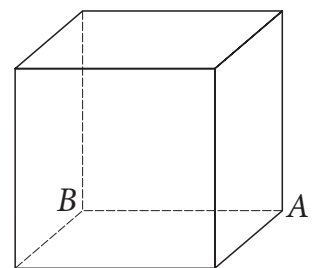

6 Pomaluj podstawę każdego ostrosłupa.

a)

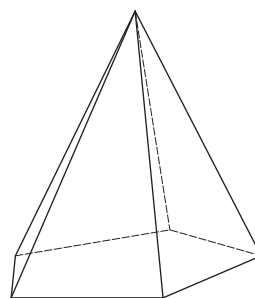
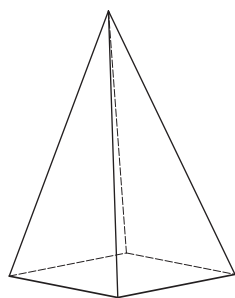
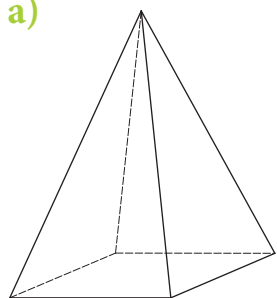

b)

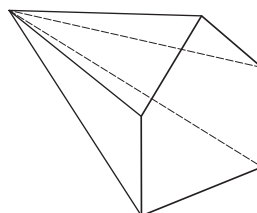
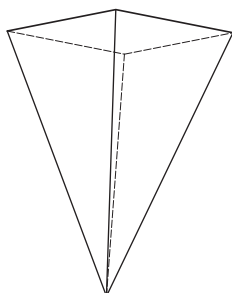
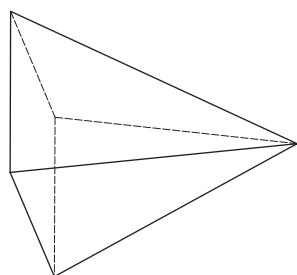

7 Dokończ rysunki prostopadłościów.

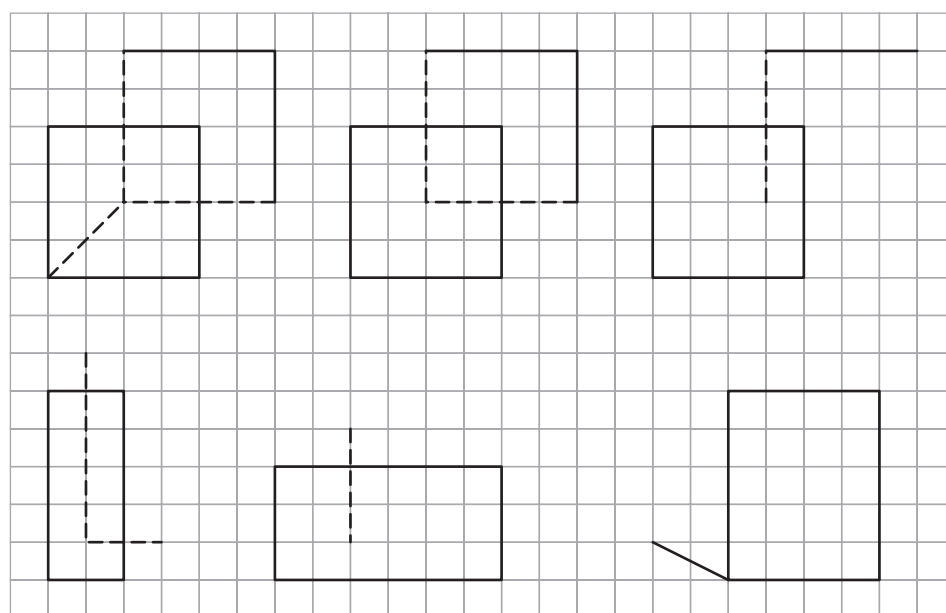

8 Dokończ rysunki graniastosłupów.

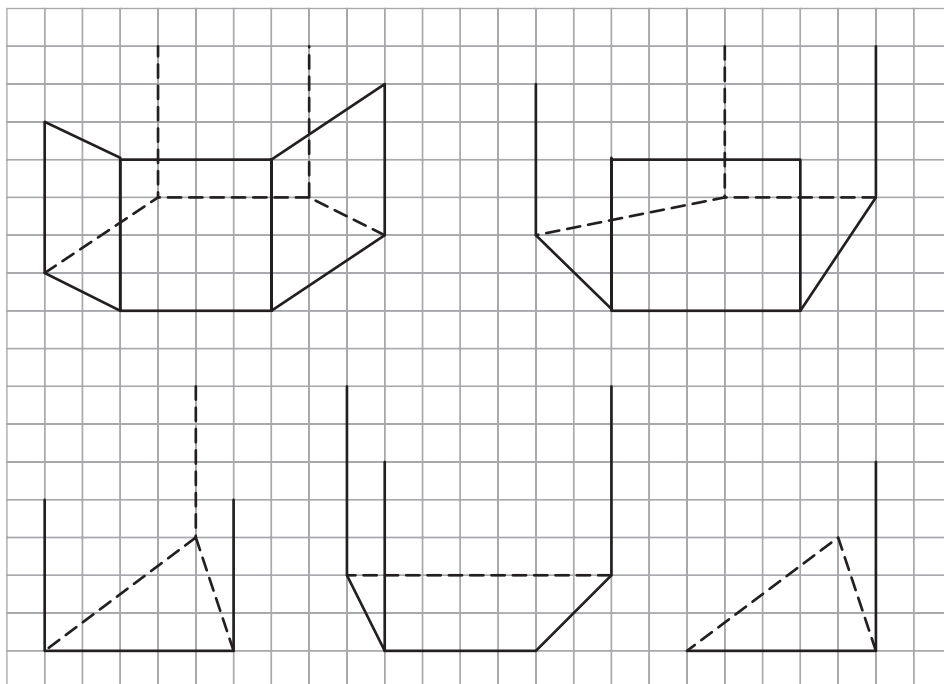

9 Dokończ rysunki ostrosłupów.

